

SISTEMAS DE ALARME DE INCÊNDIO

SIRENE AUDIOVISUAL | AV2/U

CERTIFICADO DE GARANTIA

Prezado Cliente, preencha e guarde este Certificado de Garantia, para apresentá-lo quando necessário.

Nº de Série: _____ .

Nota Fiscal: _____ Data Aquisição: _____ Revenda: _____.

- I. A Garantia inicia-se a partir da emissão da nota fiscal de venda está condicionada a apresentação do Certificado de Garantia devidamente preenchido e a cópia da respectiva nota fiscal.
- II. Todos os produtos **WALMONOF** têm garantia contra defeitos de fabricação pelo prazo de 90 (noventa) dias, conforme determina o código de Defesa do Consumidor, artigo 26, II, Lei 8078/90.
- III. A **WALMONOF**, a fim de proporcionar a seus clientes maior comodidade prorroga o prazo de garantia legal por mais 9 (nove) meses. **NÃO** fazem parte desta garantia estendida os materiais de consumo e acessórios periféricos como: lâmpadas; luminárias; faróis; baterias; etc), pois os mesmos não são fabricados pela WALMONOF.
- IV. O atendimento no período de garantia deverá ser prestado pela Assistência Técnica de fábrica. A modalidade da Garantia é Balcão, ou seja, o equipamento deve ser diretamente entregue e retirado na Assistência Técnica da Walmonof.
- V. A Garantia contempla a substituição ou reparo gratuito e a relativa mão de obra dos componentes, que comprovadamente apresentarem defeitos nas condições normais de funcionamento.
- VI. A garantia não se aplica a defeitos devido a quedas, uso de acessórios não originais, funcionamento em condições anormais de voltagem, temperatura, umidade e limpeza, instalação e utilização inadequadas ou em desacordo com esse manual de Instruções Gerais, que faz parte integrante do produto.
- VII. A garantia perde sua validade na ocorrência das seguintes hipóteses: 1) se for constatado que o defeito não é de fabricação, mas sim decorrente de mal uso por parte do consumidor ou terceiro; 2) se os danos a peça forem provenientes de acidentes, sinistros, agentes da natureza (raios, inundações, desabamentos, etc), umidade, tensão na rede elétrica , instalação e/ou uso em desacordo com o manual do usuário ou decorrentes do desgaste natural da partes, peça e componentes; 3) se o produto for exposto a agentes químicos, eletromagnéticos, elétrico ou animal; 4) se número de série estiver rasurado ou adulterado 5) se o aparelho tiver sido violado
- VIII. A garantia em questão cessa definitiva e automaticamente se forem efetuadas quaisquer intervenções no produto por pessoas ou empresas não autorizadas pela **Tusimon Industria Eletrônica Ltda.**
- IX. A Garantia gratuita será prestada da forma descrita neste Certificado. Visando atender as necessidades de seus clientes, a **Tusimon Industria Eletrônica Ltda.** Esta apta a oferecer outras modalidades de atendimento, cujas condições deverão fazer parte de um contrato assinado pelas partes.

Rua Londrina, Nº 57, Vila Endres, Guarulhos-SP

Dúvidas? Consulte nosso Departamento Técnico

PABX: (11) 2421-0230

Visite nosso site: www.walmonof.com.br

SISTEMAS DE ALARME DE INCÊNDIO

SIRENE AUDIOVISUAL | AV2/U



AV2/U	
Voltagem	Bivolt 12 e 24 D.C
Consumo em 12V	35 mA
Consumo em 24V	45 mA
Potência	100 dB MÁX. +/- 10%
Pressão sonora	100 Db a 1 metro
Estrutura física	Fundo em ABS, sinalizador em acrílico.
Possui dois tipos de sons para alterá-lo basta retirar o jumper	
Possui 20 LEDs de alto brilho	

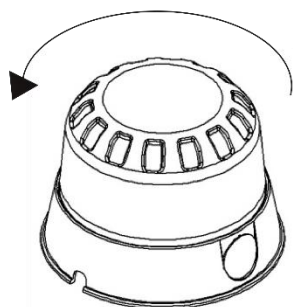

PARA ABRIR GIRE
NO SENTIDO
ANTI - HORÁRIO

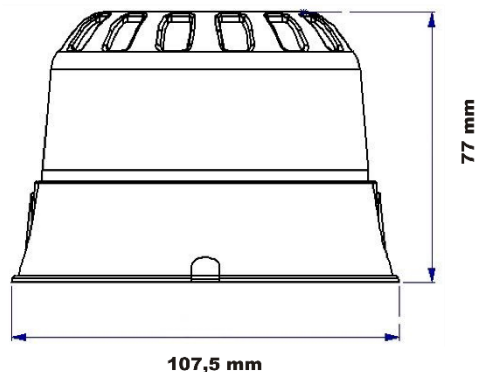

ENTRADA PARA ELETRODUTOS DE 1 / 2 POLEGADA.

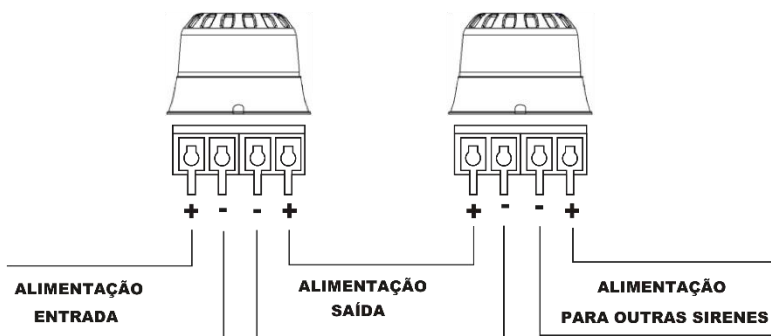

Dúvidas? Consulte nosso Departamento Técnico

PABX: (11) 2421-0230

Visite nosso site: www.walmonof.com.br

SISTEMAS DE ALARME DE INCÊNDIO

SIRENE AUDIOVISUAL | AV2/U

CERTIFICADO DE GARANTIA

Prezado Cliente, preencha e guarde este Certificado de Garantia, para apresentá-lo quando necessário.

Nº de Série: _____ .

Nota Fiscal: _____ Data Aquisição: _____ Revenda: _____.

- X. A Garantia inicia-se a partir da emissão da nota fiscal de venda está condicionada a apresentação do Certificado de Garantia devidamente preenchido e a cópia da respectiva nota fiscal.
- XI. Todos os produtos **WALMONOF** têm garantia contra defeitos de fabricação pelo prazo de 90 (noventa) dias, conforme determina o código de Defesa do Consumidor, artigo 26, II, Lei 8078/90.
- XII. A **WALMONOF**, a fim de proporcionar a seus clientes maior comodidade prorroga o prazo de garantia legal por mais 9 (nove) meses. **NÃO** fazem parte desta garantia estendida os materiais de consumo e acessórios periféricos como: lâmpadas; luminárias; faróis; baterias; etc), pois os mesmos não são fabricados pela WALMONOF.
- XIII. O atendimento no período de garantia deverá ser prestado pela Assistência Técnica de fábrica. A modalidade da Garantia é Balcão, ou seja, o equipamento deve ser diretamente entregue e retirado na Assistência Técnica da Walmonof.
- XIV. A Garantia contempla a substituição ou reparo gratuito e a relativa mão de obra dos componentes, que comprovadamente apresentarem defeitos nas condições normais de funcionamento.
- XV. A garantia não se aplica a defeitos devido a quedas, uso de acessórios não originais, funcionamento em condições anormais de voltagem, temperatura, umidade e limpeza, instalação e utilização inadequadas ou em desacordo com esse manual de Instruções Gerais, que faz parte integrante do produto.
- XVI. A garantia perde sua validade na ocorrência das seguintes hipóteses: 1) se for constatado que o defeito não é de fabricação, mas sim decorrente de mal uso por parte do consumidor ou terceiro; 2) se os danos a peça forem provenientes de acidentes, sinistros, agentes da natureza (raios, inundações, desabamentos, etc), umidade, tensão na rede elétrica , instalação e/ou uso em desacordo com o manual do usuário ou decorrentes do desgaste natural da partes, peça e componentes; 3) se o produto for exposto a agentes químicos, eletromagnéticos, elétrico ou animal; 4) se número de série estiver rasurado ou adulterado 5) se o aparelho tiver sido violado
- XVII. A garantia em questão cessa definitiva e automaticamente se forem efetuadas quaisquer intervenções no produto por pessoas ou empresas não autorizadas pela **Tusimon Industria Eletrônica Ltda.**
- XVIII. A Garantia gratuita será prestada da forma descrita neste Certificado. Visando atender as necessidades de seus clientes, a **Tusimon Industria Eletrônica Ltda.** Esta apta a oferecer outras modalidades de atendimento, cujas condições deverão fazer parte de um contrato assinado pelas partes.

Rua Londrina, Nº 57, Vila Endres, Guarulhos-SP

Dúvidas? Consulte nosso Departamento Técnico

PABX: (11) 2421-0230

Visite nosso site: www.walmonof.com.br

SISTEMAS DE ALARME DE INCÊNDIO

SIRENE AUDIOVISUAL | AV2/U



AV2/U	
Voltagem	Bivolt 12 e 24 D.C
Consumo em 12V	35 mA
Consumo em 24V	45 mA
Potência	100 dB MÁX. +/- 10%
Pressão sonora	100 Db a 1 metro
Estrutura física	Fundo em ABS, sinalizador em acrílico.
Possui dois tipos de sons para alterá-lo basta retirar o jumper	
Possui 20 LEDs de alto brilho	

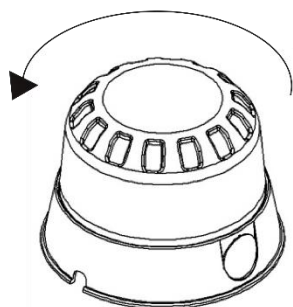

PARA ABRIR GIRE
NO SENTIDO
ANTI - HORÁRIO

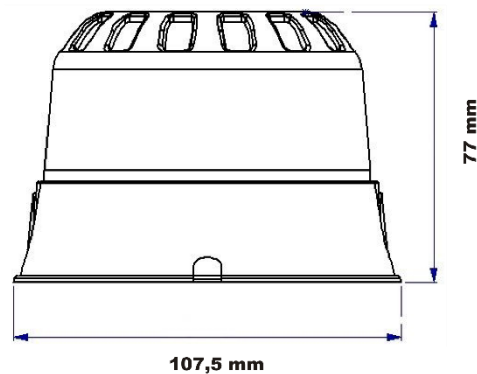

ENTRADA PARA ELETRODUTOS DE 1 / 2 POLEGADA.

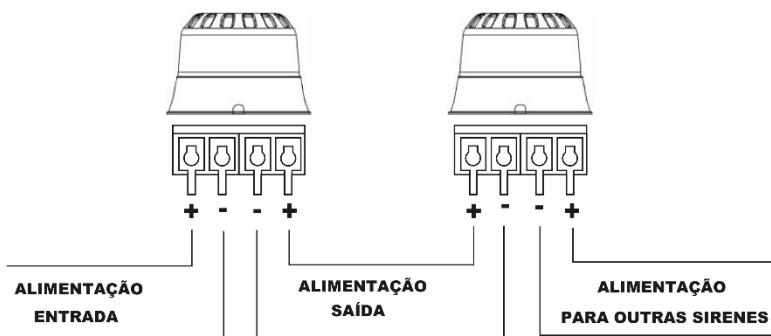

Dúvidas? Consulte nosso Departamento Técnico

PABX: (11) 2421-0230

Visite nosso site: www.walmonof.com.br